

# Het effect van accreditatie op de hogeschooldocent

Everard van Kemenade

- Aanleiding
- Vraagstelling
- Onderzoeksmethode
- Resultaten tot dusver
- Vervolgstappen

# Aanleiding

De docent is een kritieke succesfactor voor de kwaliteit van onderwijs.

Het is cruciaal dat de docent kwaliteitsevaluatie accepteert om werkelijke verbeteringen te kunnen realiseren.

# Vraagstelling

*Welke factoren bepalen de bereidheid van de docent in het Hoger Beroeps Onderwijs verantwoording af te leggen over de kwaliteit van de opleiding door middel van accreditatie en hoe is het met deze bereidheid gesteld?*

# Onderzoek deel 1

THEORIE

+

ONDERZOEK

=

MODEL

Kwaliteit

Docent

Bereidheid  
tot  
veranderen

Effecten van  
ISO-  
certificering

Effecten van  
externe  
evaluaties in  
HO

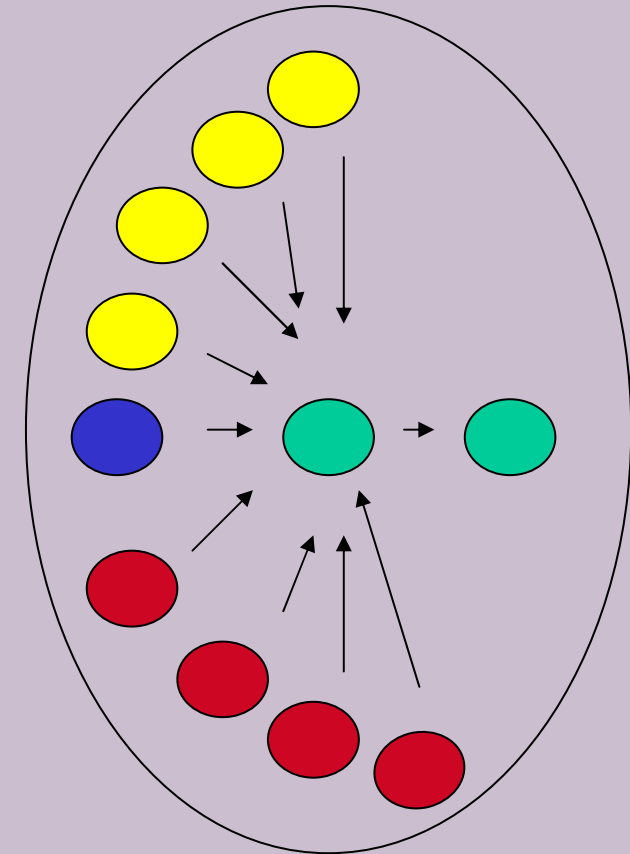

DINAMO ACCREDITATIE



# RESULTATEN

- THEORIE
  - Kwaliteit van de gebeurtenis
  - Vier kwaliteitsparadigma's
  - Tacit knowledge
  - Dinamo accreditatie-model versie 1
- EMPIRISCH ONDERZOEK
  - Het belang van acceptatie
  - Het belang van vervolg op de certificering
  - De rol van het management
  - Dinamo accreditatie-model versie 2

# DINAMO ACCREDITATIE 2

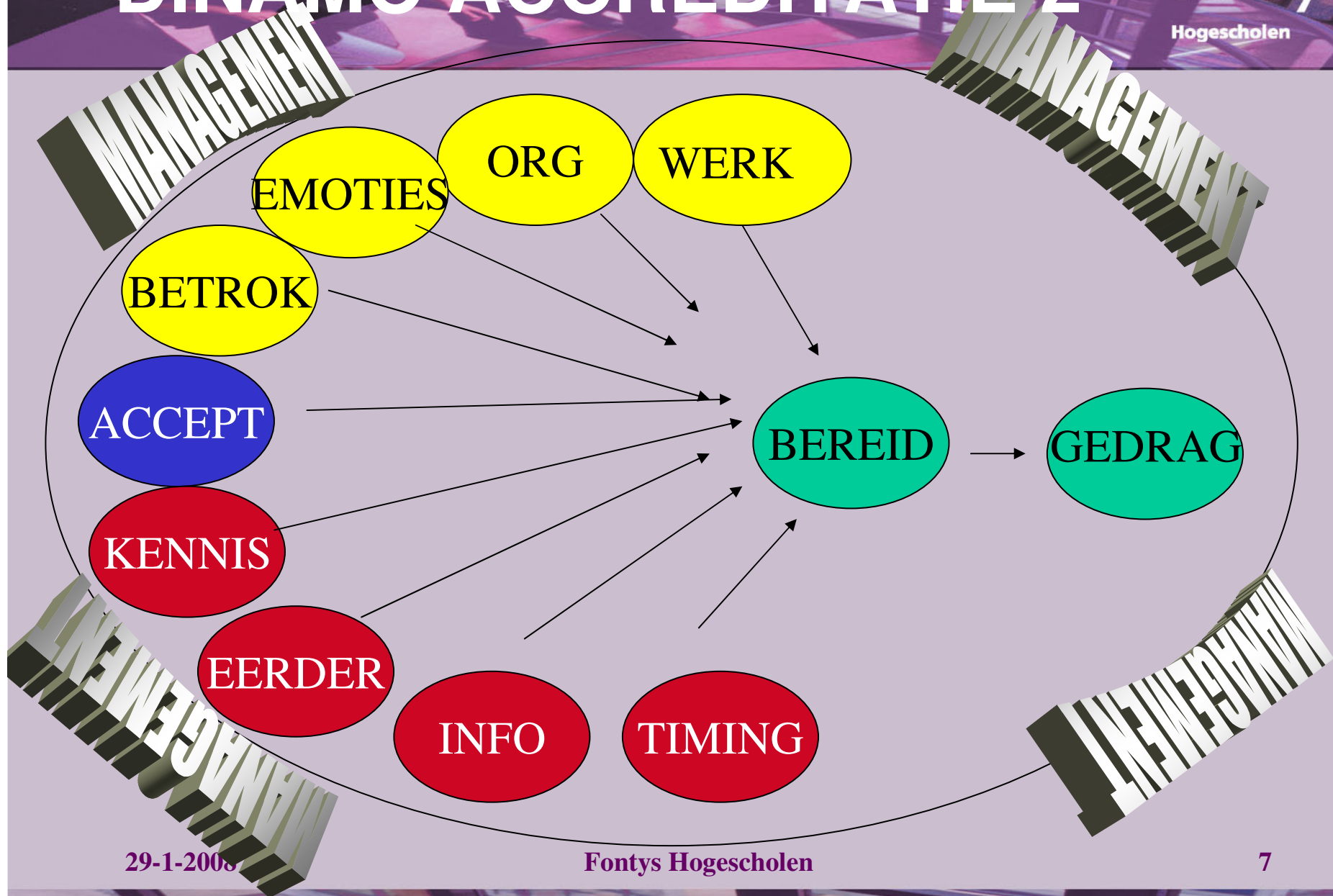

# Onderzoek deel 2

## EIGEN EMPIRISCH ONDERZOEK

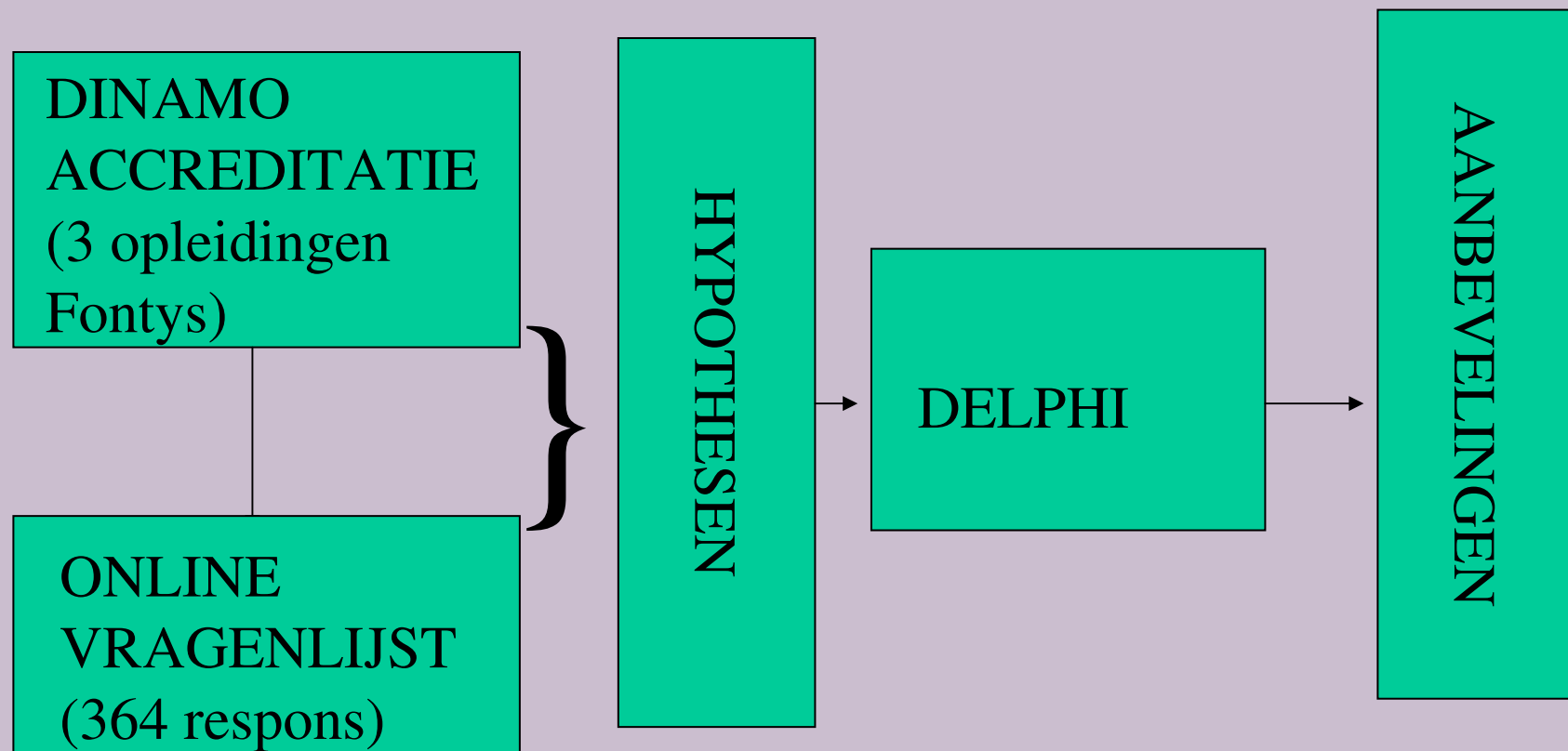



# HYPOTHESEN

1. Accreditatie verhoogt de werkdruk (werk)
2. Accreditatie is stressverhogend (emoties)
3. De betrokkenheid van docenten bij accreditatie is gering. (betrokkenheid)
4. Docenten hebben geen controle meer over het accreditatieproces. (kennis en ervaring)
5. Docenten zijn onzeker over de gevolgen van accreditatie. (emoties)
6. Als docenten konden kiezen, kozen zij niet voor accreditatie. (acceptatie)
7. Accreditatie beperkt de docent in zijn professionele vrijheid. (acceptatie)

# VERVOLGSTAPPEN

## Delphi-methode

- Schriftelijke ronde plus meeting
- Stellingen plus verklaringen
- 4 subgroepen
  - docenten, managers, kwaliteitsdeskundigen, NVAO/VBI